

Οδηγίες χρήσεως



Σκαπτικό
MASTER[®]

Master 600

1WG3.6-60FQ-D

Μετάφραση της πρωτότυπης γλώσσας

Πρόλογος

Ευχαριστούμε που επιλέξατε το σκαπτικό Master.

Είναι ένα ελαφρύ και συμπαγές σκαπτικό με πολλαπλές εφαρμογές. Διαθέτει υψηλής απόδοσης περιστρεφόμενα μαχαίρια, ικανότητα για εργασία σε βραχώδη εδάφη, σε υγρά εδάφη, ικανό να διασχίσει πλαγιές, εύκολο στην μεταφορά και την χρήση. Είναι κατάλληλο για εργασία σε λοφώδεις και ορεινές περιοχές, αρδευόμενα χωράφια, κήπου, θερμοκήπια κ.λ.π.

Προσοχή! Παρακαλείσθε να δώσετε ιδιαίτερη προσοχή στην ακόλουθη πληροφορία:

Παρακαλείσθε να διαβάσετε προσεκτικά το εγχειρίδιο χρήσης και συντήρησης προτού χρησιμοποιήσετε το μηχάνημα και να συμμορφωθείτε με αυτό κατά τη λειτουργία του μηχανήματος. Εάν λειτουργείτε το μηχάνημα σύμφωνα με τις οδηγίες χρήσης, τότε θα εργαστείτε με ασφάλεια και αξιοπιστία χωρίς να προκληθεί ζημιά στο μηχάνημα ή προσωπικό τραυματισμό.

Σημείωση! Εάν υπάρχει κάποιο πρόβλημα με το μηχάνημα ή έχετε κάποια αμφιβολία, παρακαλείσθε να επικοινωνήσετε με τον τοπικό αντιπρόσωπό σας

Περιεχόμενα

Κεφάλαιο I Ενδείξεις ασφαλείας.....	1
Κεφάλαιο II Σύμβολα ασφαλείας.....	5
Κεφάλαιο III Σύντομη εισαγωγή στο μηχάνημα	7
i. Κύρια τεχνικά χαρακτηριστικά	7
ii Περιγραφή του μηχανήματος.....	8
Κεφάλαιο IV Οδηγίες χρήσης	9
i. Έλεγχος	9
ii. Ρύθμιση του μηχανήματος	17
Κεφάλαιο V Λειτουργία	18
i. Εκκίνηση.....	18
ii Σταμάτημα του κινητήρα	22
Κεφάλαιο VI Συντήρηση του κινητήρα	24
Κεφάλαιο VII Συντήρηση του σκαπτικού.....	30
Κεφάλαιο VIII Επίλυση προβλημάτων	34

Κεφάλαιο Ι Ενδείξεις ασφαλείας

1. Εκπαίδευση

- a) Διαβάστε προσεκτικά το εγχειρίδιο χρήσης. Γνωρίστε καλά τη σωστή μέθοδο χρήσης του μηχανήματος και τους μηχανισμούς του. Κατανοήστε πώς να σταματάτε και πως γίνεται η απεμπλοκή των μαχαριών.
- b) Μην επιτρέπετε στα παιδιά να χρησιμοποιούν το μηχάνημα! Κανένας ενήλικας δεν επιτρέπεται να χρησιμοποιεί το μηχάνημα προτού διαβάσει προσεκτικά τις οδηγίες χρήσεως!
- c) Σιγουρευτείτε ότι δεν βρίσκονται άλλα άτομα ή αντικείμενα μέσα στην περιοχή εργασίας!

2. Προετοιμασία

- a) Ελέγξτε όλη την περιοχή εργασίας και απομακρύνετε τυχόν εμπόδια.
- b) Προτού εκκινήσετε το μηχάνημα τοποθετήστε τον μοχλό ταχύτητας στην νεκρά θέση!
- c)) Μην χρησιμοποιείτε το μηχάνημα χωρίς να φοράτε κατάλληλο ιματισμό. Εάν στη περιοχή εργασίας το έδαφος είναι ολισθηρό, να φοράτε αντιολισθητικά παπούτσια για την βελτίωση της ισορροπίας σας.
- d) Να είστε προσεκτικοί με το καύσιμο, το οποίο είναι εύφλεκτο! Δώστε προσοχή στους κάτωθι κανόνες:
 - 1) Χρησιμοποιήστε κατάλληλο δοχείο για την αποθήκευση του καυσίμου.
 - 2) Ποτέ μην προσπαθήσετε να προσθέσετε καύσιμο, όταν ο κινητήρας είναι σε λειτουργία ή ζεστός!
 - 3) Να είστε ιδιαίτερα προσεκτικοί όταν ανεφοδιάζετε με καύσιμο τον κινητήρα σε εξωτερικό χώρο. Ποτέ μην ανεφοδιάζετε σε εσωτερικό χώρο!
 - 4) Πριν την εκκίνηση, σφίξτε το πώμα της δεξαμενής καυσίμου και καθαρίστε τυχόν υπολείμματα καυσίμου!

e) Ποτέ μην προσπαθήσετε να κάνετε ρυθμίσεις στο μηχάνημα κατά τη διάρκεια της λειτουργίας του κινητήρα!

f) Να φοράτε πάντα γυαλιά ασφαλείας όταν εργάζεστε ή διεξάγετε εργασίες στο μηχάνημα, όπως προετοιμασία και συντήρηση.

3. Λειτουργία

a) Όταν εκκινείτε τον κινητήρα, ο μοχλός σύμπλεξης θα πρέπει να είναι ελεύθερος. Τα χέρια και τα πόδια του χειριστή δεν θα πρέπει να πλησιάζουν στα κινούμενα μέρη ή να βρίσκονται κάτω από αυτά

b) Όταν λειτουργείτε με τους τροχούς (ή μεταφέρετε) το μηχάνημα σε λιθόστρωτο, σε πεζοδρόμιο ή κεντρικό δρόμο, να είστε πολύ προσεκτικοί στην κυκλοφορία για κάθε πιθανό κίνδυνο! Ποτέ μην χρησιμοποιείτε το μηχάνημα για μεταφορά ατόμων!

c) Εάν το μηχάνημα χτυπηθεί από ξένο αντικείμενο, παρακαλείσθε να σταματήσετε αμέσως την λειτουργία του μηχανήματος και να κάνετε λεπτομερή έλεγχο για τυχόν ζημιές στο μηχάνημα. Εάν υπάρχουν, επισκευάστε προτού χρησιμοποιήσετε ξανά το μηχάνημα.

d) Πάντα να είστε προσεκτικοί σε εδάφη με κλίση, ώστε να αποφευχθεί τυχόν ολίσθηση ή πτώση.

e) Εάν το μηχάνημα κάνει μία ασυνήθιστη δόνηση, σβήστε τον κινητήρα χωρίς άλλη καθυστέρηση! Ελέγξτε ώστε να βρείτε το λόγο. Είναι σημαντικό διότι η ασυνήθιστη δόνηση συνήθως είναι προάγγελος της βλάβης.

f) Πάντα να θυμάστε να σβήνετε τον κινητήρα, πριν αφήσετε την θέση εργασίας για να επισκευάσετε, ρυθμίσετε, ελέγξετε ή αφαιρέσετε μπλοκαρισμένα αντικείμενα ανάμεσα στις λεπίδες!

- g) Εάν αφήσετε το μηχάνημα χωρίς επιτήρηση, θα πρέπει να έχετε λάβει όλα τα μέτρα ασφαλείας, όπως πρώτα από όλα σβήσιμο του κινητήρα, απεμπλοκή του άξονα μετάδοσης κίνησης, τα παρελκόμενα θα πρέπει να είναι στην κατώτατη θέση, ο μοχλός ταχυτήτων να είναι στην ουδέτερη θέση.
- h) Προτού εκτελέσετε εργασίες όπως καθαρισμός, επισκευή, ή έλεγχο του μηχανήματος, θα πρέπει να έχετε σβήσει τον κινητήρα και να σιγουρευτείτε ότι είναι σε σταθερή κατάσταση όλα τα κινούμενα μέρη!
- i) Οι εκπομπές καυσαερίων του κινητήρα είναι επικίνδυνες. Ποτέ μην λειτουργείτε το μηχάνημα σε εσωτερικούς χώρους!
- j) Ποτέ μην χρησιμοποιείτε το μηχάνημα χωρίς να είναι τοποθετημένος ο προστατευτικός εξοπλισμός!
- k) Όταν το μηχάνημα είναι σε λειτουργία, κρατείστε το μακριά από παιδιά ή κατοικίδια!
- l) Μην υπερφορτώνετε το μηχάνημα με το να εργάζεστε σε μεγάλο βάθος εργασίας ή με μεγάλη ταχύτητα!
- m) Το μηχάνημα δεν επιτρέπεται να εργάζεται με μεγάλη ταχύτητα σε ολισθηρό έδαφος. Προσέξτε πίσω σας, όταν εργάζεστε με κατεύθυνση προς τα πίσω!
- n) Μην αφήνετε να πλησιάζουν άλλα άτομα όταν εργάζεστε με το μηχάνημα!
- o) Θα πρέπει να χρησιμοποιούνται μόνο οι συσκευές και ο εξοπλισμός (όπως αντίβαρα) που επιτρέπονται από τον κατασκευαστή.
- p) Ποτέ μην εργάζεστε με το μηχάνημα όταν η ορατότητα είναι περιορισμένη ή ο φωτισμός δεν είναι επαρκής!
- q) Να είστε προσεκτικοί όταν εργάζεστε σε σκληρό έδαφος, διότι υπάρχει περίπτωση να κολλήσουν τα

μαχαίρια στο έδαφος, πιέζοντας το μηχάνημα προς τα μπροστά. Εάν συμβεί αυτό, αφήστε τη χειρολαβή και μην προσπαθήσετε να ελέγξετε το μηχάνημα!

γ) Μην εργάζεστε σε εδάφη με απότομη κλίση!

ς) Να είστε προσεκτικοί ώστε να μην γυρίσει το μηχάνημα όταν εργάζεστε ανεβαίνοντας ή κατεβαίνοντας μια πλαγιά!

4. Επισκευή, συντήρηση και αποθήκευση του μηχανήματος

α) Διατηρήστε το μηχάνημα και τα εξαρτήματά του, μαζί με την μπαταρία (όπου υπάρχει), σε καλή κατάσταση. Όταν πρόκειται να το αποθηκεύσετε αφαιρέστε την μπαταρία και φορτίστε την πριν από την χρήση.

β) Ανά τακτά διαστήματα, ελέγξτε εάν οι βίδες των μαχαριών, στερέωσης του κινητήρα και άλλες είναι σφιγμένες κατάλληλα, ώστε να διασφαλίσετε την ασφαλή λειτουργία του μηχανήματος.

γ) Το μηχάνημα θα πρέπει να αποθηκεύεται σε εσωτερικό χώρο και μακριά από εστίες φωτιάς. Ο κινητήρας θα πρέπει να είναι κρύος πριν την αποθήκευση του μηχανήματος.

δ) Εάν το μηχάνημα μείνει αποθηκευμένο για μεγάλο χρονικό διάστημα, το εγχειρίδιο θα πρέπει να κρατηθεί ως σημαντικό υλικό.

ε) Μην επισκευάζετε το μηχάνημα. Απευθυνθείτε στο πλησιέστερο εξουσιοδοτημένο αντιπρόσωπο.

Κεφάλαιο II Σύμβολα ασφαλείας

Τα ακόλουθα σύμβολα χρησιμεύουν για να σας υπενθυμίσουν ότι εάν δεν είστε προσεκτικοί, μπορεί να τραυματιστείτε σοβαρά. Παρακαλείσθε να διαβάσετε προσεκτικά τα σύμβολα και τις επισημάνσεις ασφαλείας στο εγχειρίδιο χρήσης.

Εάν αυτά τα σύμβολα ξεκολλήσουν ή καταστραφούν, παρακαλείσθε να επικοινωνήσετε με τον κατασκευαστή για την αντικατάστασή τους.

 **ΠΡΟΣΟΧΗ**

Πριν από την χρήση, σιγουρευτείτε ότι έχετε προσθέσει κατάλληλο λάδι στον κινητήρα. Παρακαλείσθε να απευθυνθείτε στο εγχειρίδιο χρήσης για επιπλέον πληροφορίες.

Εικόνα 2-1 Να τοποθετηθεί στο δοχείο καυσίμου του κινητήρα

 **ΠΡΟΕΙΔΟΠΟΙΗΣΗ**

Οι εκπομπές καυσαερίων περιέχουν μονοξείδιο του άνθρακα. Δεν θα πρέπει να χρησιμοποιείται το μηχάνημα σε κλειστούς χώρους χωρίς καλό εξαερισμό.

 **ΠΡΟΕΙΔΟΠΟΙΗΣΗ**

 Ελέγξτε ότι δεν υπάρχουν υπολείμματα ή διαρροή καυσίμου. Απαγορεύεται να ανεφοδιάζετε τον κινητήρα ενώ αυτός είναι σε λειτουργία.

Εικόνα 2-2

Να τοποθετηθεί στο δοχείο καυσίμου του κινητήρα

ΣΥΝΤΗΡΗΣΗ ΦΙΛΤΡΟΥ ΑΕΡΟΣ

Καθαρίστε με υγρό καθαρισμού και στεγνώστε κάθε 50 ώρες (κάθε 10 ώρες σε συνθήκες με πολύ σκόνη) και τότε βυθίστε το σε καθαρό λάδι κινητήρα μέχρι να απορροφήσει το λάδι. Στην συνέχεια αφαιρέστε το περισευούμενο λάδι.

Εικόνα 2-3 Να τοποθετηθεί στο δοχείο
καυσίμου του κινητήρα

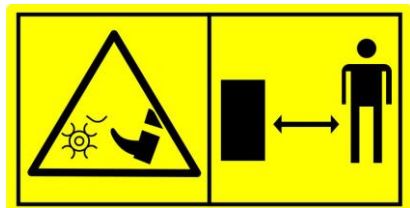

Εικόνα 2-5

Να τοποθετηθούν στον προφυλακτήρα

Εικόνα 2-4

Να τοποθετηθεί στο φίλτρο αέρα του κινητήρα



Εικόνα 2-6

Να τοποθετηθούν στον προφυλακτήρα



Εικόνα 2-7

Να τοποθετηθούν στον
προφυλακτήρα

Κεφάλαιο III Σύντομη εισαγωγή στο μηχάνημα

Αυτό το μηχάνημα έχει κατασκευαστεί σύμφωνα με την προδιαγραφή για τα σκαπτικά JB/T10266.1-2001, τη μέθοδο δοκιμής JB/T10266.2-2001, τη μέθοδο δοκιμής για τους περιστρεφόμενους καλλιεργητές GB/T5608.3-1995, την ασφάλεια και τα τεχνικά μέσα των τρακτέρ, των γεωργικών μηχανημάτων και της δασοκομίας GB10395.10-2006 και τα τεχνικά μέσα για τη διασφάλιση της ασφαλούς λειτουργίας των σκαπτικών DB50/210-2005.

i. Κύρια τεχνικά χαρακτηριστικά

Ισχύς	4.1 kW
Στροφές	3600 r/min
Εκκίνηση	Τροχαλία
Καθαρό βάρος/ Μικτό βάρος	60/68 kg
Πλάτος εργασίας	55~95 cm
Βάθος εργασίας	≥10 cm
Ταχύτητα εργασίας	0.1~0.3 m/s
Μετάδοση κίνησης	Με ιμάντα
Ταχύτητα περιστροφής μαχαιριών	120 στροφές ανά λεπτό

ii. Περιγραφή του μηχανήματος

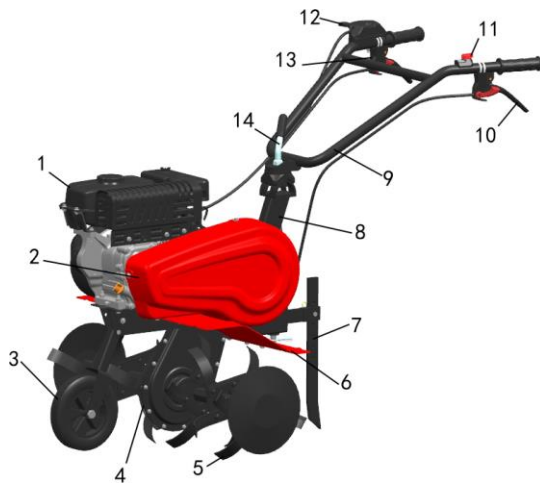

Εικόνα 1

- | | | |
|-------------------------------|--------------------------------|-------------------------|
| 1. Βενζινοκινητήρας | 2. Προφυλακτήρας μιάντα | 3. Τροχός |
| 4. Μετάδοση κίνησης | 5. Μαχαίρια | 6. Προφυλακτήρας |
| 7. Οδηγός βάθους | 8. Βραχίονας | 9. Χειρολαβή |
| 10. Λαβή συμπλέκτη, εμπρόσθια | 11. Διακόπτης σβησίματος | 12. Ρυθμιστής ταχύτητας |
| 13. Λαβή συμπλέκτη, οπίσθια | 14. Μοχλός ρύθμισης χειρολαβής | |

Κεφάλαιο IV Οδηγίες χρήσης

Προτού το μηχάνημα φύγει από το εργοστάσιο, έχουν γίνει όλοι οι απαραίτητοι έλεγχοι, παρόλα αυτά ο χειριστής θα πρέπει να ελέγξει όλους τους μηχανισμούς πριν τη χρήση του μηχανήματος.

i. Καθημερινός έλεγχος

1. Ελέγξτε το λάδι του κινητήρα.

Προειδοποίηση! Στον κινητήρα, θα πρέπει να τοποθετηθεί 0.6L λάδι κινητήρα. Εάν το επίπεδο του λαδιού είναι κάτω από το κατώτατο σημείο και εργάζεστε με το μηχάνημα, τότε ο κινητήρας θα καταστραφεί!

Προειδοποίηση! Παρακαλείσθε να χρησιμοποιείτε, καθαρό και υψηλής ποιότητας λάδι για 4-χρονους κινητήρες. Εάν δεν χρησιμοποιείτε καθαρό ή το σωστό τύπο λαδιού, θα μειωθεί η διάρκεια ζωής του κινητήρα.

- Τοποθετήστε τον κινητήρα σε οριζόντια θέση.
- Ξεβιδώστε τον δείκτη λαδιού και σκουπίστε τον με ένα στεγνό πανί (Δες Εικ.2)
- Τοποθετείστε τον δείκτη πίσω (μην βιδώνετε).
- Βγάλτε ξανά τον δείκτη και ελέγξτε αν η ποσότητα λαδιού του κινητήρα είναι μέσα στα όρια.
- SAE15W-40 λάδι μηχανής είναι το προτεινόμενο λιπαντικό για τον τετράχρονο κινητήρα σας (Δες

πίνακα 1)

2. Ελέγξτε το λιπαντικό στο κιβώτιο ταχυτήτων.

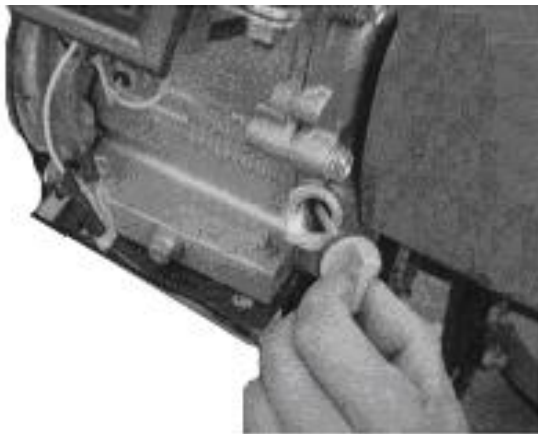

Εικόνα 2

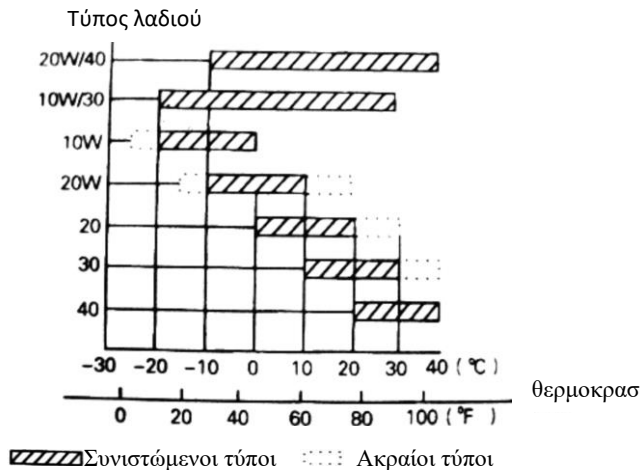

Πίνακας 1

- Τοποθετήστε το μηχανήμα σε οριζόντιο επίπεδο και αφαιρέστε το πόμα (Δες εικ..4)
- Συμβουλευτείτε να τοποθετήσετε το κατάλληλο λιπαντικό, κάθε 50 ώρες.
- Συνιστώμενο λιπαντικό είναι το γράσο με βάση ασβεστίου .

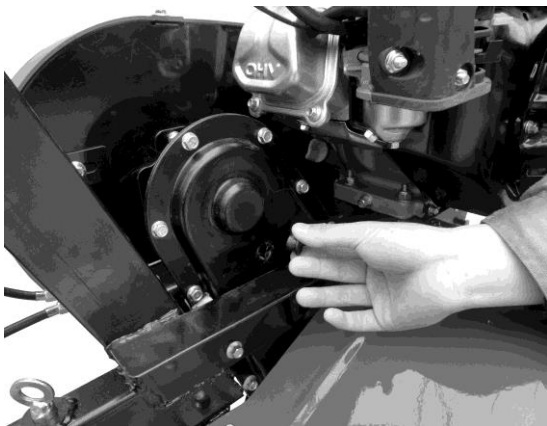

Εικόνα 4

3. Ελέγξτε το φίλτρο αέρος.

Προειδοποίηση! Ποτέ μην προσπαθήσετε να εκκινήσετε το μηχανήμα χωρίς το φίλτρο αέρα, διότι ο κινητήρας θα φθαρεί πιο σύντομα.

ii. Ρύθμιση του μηχανήματος



Εικόνα 5

1. Ρύθμιση της χειρολαβής

Σημείωση: Πριν ρυθμίσετε το ύψος της χειρολαβής, τοποθετήστε το μηχάνημα σε οριζόντιο επίπεδο, ώστε να αποφευχθεί η πτώση.

● Ξεβιδώστε τον μοχλό ρύθμισης της χειρολαβής και επιλέξτε την οπή στο επιθυμητό ύψος, στη συνέχεια, ρυθμίστε την εγκάρσια ράβδο, τόσο όσο να είναι στη μέση του χειριστή, τέλος σφίξτε τον μοχλό ρύθμισης (Δες εικ. 5).

2. Ρύθμιση του οδηγού βάθους

● Ρυθμίζοντας τον οδηγό βάθους, ρυθμίζετε το βάθος εργασίας του μηχανήματος. Πιο συγκεκριμένα, ρυθμίζοντας τον οδηγό προς τις κάτω θέσεις, θα αυξηθεί το βάθος εργασίας και ρυθμίζοντας προς τις πάνω θέσεις, θα μειωθεί το βάθος εργασίας. (Δες Εικ.6)

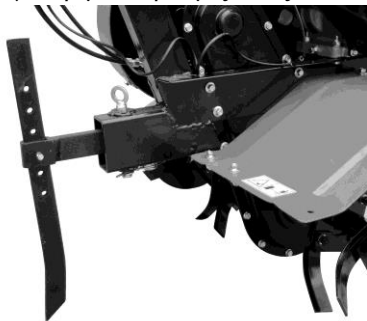

Εικόνα 6

3. Ρύθμιση και χρήση του συμπλέκτη.

Σημείωση: Προτού χρησιμοποιήσετε τον συμπλέκτη, μειώστε την ταχύτητα του κινητήρα .

● Με την “Σύμπλεξη” και “Αποσύμπλεξη του συμπλέκτη, ο χειριστής μπορεί να ελέγξει την ισχύ του κινητήρα προς τα μαχαίρια.

● Όταν κρατάτε σφιχτά τον μοχλό του συμπλέκτη, τότε μεταδίδεται η ισχύς του κινητήρα στα μαχαίρια και αρχίζουν να περιστρέφονται. (Δες Εικ.7)



Εικόνα 7

● Όταν αφήνετε τον μοχλό του συμπλέκτη, τότε ο συμπλέκτης αποσυμπλέκεται και η ισχύς του κινητήρα δεν μπορεί να μεταδοθεί στα μαχαίρια και θα σταματήσουν να περιστρέφονται. (Δες Εικ. 8)

Σημείωση: Μη σωστή ρύθμιση της ντίζας του συμπλέκτη, θα επηρεάσει την κανονική λειτουργία του μηχανήματος.

● Αρχικά επιβεβαιώστε την ένταση της ντίζας του συμπλέκτη. Κανονικά η ντίζα θα πρέπει να έχει 4-8mm ελευθερία, εάν δεν έχει, χαλαρώστε το παξιμάδι και ρυθμίστε την ντίζα, έπειτα σφίξτε ξανά το παξιμάδι. (Δες Εικ.9)

● Εάν είναι απαραίτητο, θα πρέπει να εκκινήσετε το κινητήρα έτσι ώστε να ελέγξετε εάν γίνεται η σύμπλεξη και αποσύμπλεξη του συμπλέκτη.



Εικόνα 8

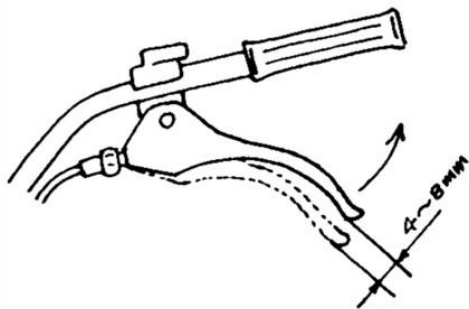

Εικόνα 9

4. Ρύθμιση του ιμάντα κίνησης

● Εάν ο ιμάντας κίνησης δεν είναι σωστά τεντωμένος, χρειάζεται ρύθμιση. Χαλαρώστε τις 4 βίδες στήριξης του κινητήρα. (Δες Εικ.10 και Εικ.11).

● Αφού χαλαρώσετε τις 4 βίδες, τότε, αν ο ιμάντας είναι πολύ χαλαρός, τραβήξτε τον κινητήρα προς τα εμπρός και αν ο ιμάντας είναι υπερβολικά τεντωμένος, φέρτε προς τα πίσω τον κινητήρα ώστε ο ιμάντας να είναι σωστά τεντωμένος. Έπειτα, σφίξτε καλά τις βίδες στήριξης του κινητήρα. (Δείτε Εικ.12)

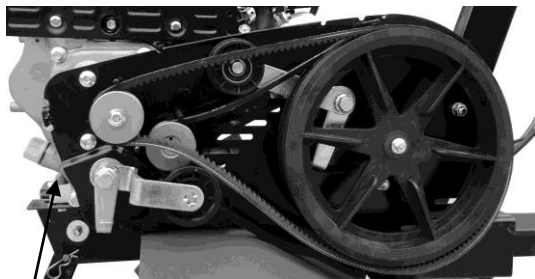

Εικόνα 10
Βίδες στερέωσης κινητήρα

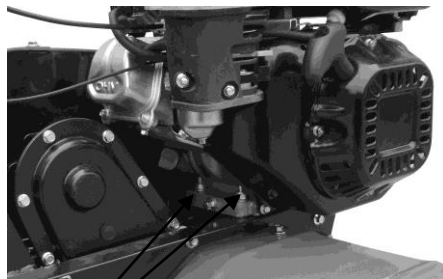

Εικόνα 11
Βίδες στερέωσης κινητήρα

5. Ρύθμιση της ντίζας γκαζιού

● Στροφές στο ρελαντί: 1800 ± 100 Rpm; Μέγιστες στροφές : 3600 ± 50 rpm. Οι στροφές μπορούν να ρυθμιστούν με μετρητή στροφών.

● Μέθοδος επιβεβαίωσης της ταχύτητας και ρύθμισή της

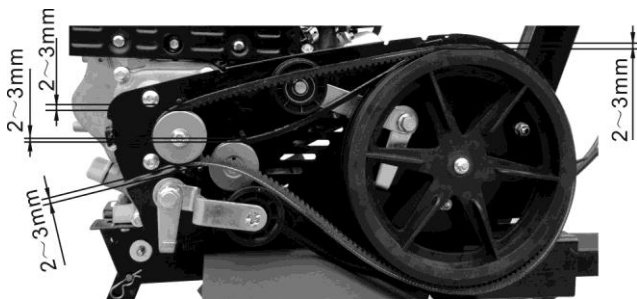

Εικόνα 12



Εικόνα 13 Μοχλός ρύθμισης ταχύτητας

1. Γυρίστε τον μοχλό ρύθμισης της ταχύτητας που βρίσκεται στην χειρολαβή, στο μέγιστο σημείο, χωρίς φορτίο και ελέγξτε τις στροφές του κινητήρα εάν είναι 3600 ± 50 . Στη συνέχεια γυρίστε τον μοχλό στο ελάχιστο σημείο και ελέγξτε εάν το στροφόμετρο δείχνει 1800 ± 100 .

2. Εάν ο αριθμός των στροφών που εμφανίζεται στο στροφόμετρο δεν είναι μέσα στα προαναφερόμενα όρια, τότε θα πρέπει να γίνει ρύθμιση του βενζινοκινητήρα.

Βήματα ρύθμισης του βενζινοκινητήρα:

- 1) Παρατηρήστε εάν έχουν χαλαρώσει τα σημεία συγκράτησης της ντίζας γκαζιού, ή έχουν φύγει. Εάν ναι τότε θα πρέπει να τα ρυθμίσετε ή να τα βάλετε στη θέση τους.
- 2) Γυρίστε τον μοχλό της ταχύτητας, που βρίσκεται στην χειρολαβή, στη μέγιστη δυνατή θέση χωρίς φορτίο και ρυθμίστε τη βίδα ρύθμισης γκαζιού του κινητήρα σε θέση που να φτάνει τις 3600 περίπου .
- 3) Έπειτα, θα ρυθμίσετε τις στροφές με ακρίβεια με τη βίδα μικρής ρύθμισης στροφών του κινητήρα που βρίσκεται στη ντίζα του γκαζιού.

6. Χρήση της οπίσθιας κίνησης

Προειδοποίηση! Προτού χρησιμοποιήσετε την όπισθεν, ελαττώστε τις στροφές του κινητήρα.

● Με την “Σύμπλεξη” και “Αποσύμπλεξη του συμπλέκτη, ο χειριστής μπορεί να ελέγξει την ισχύ του κινητήρα.

● Όταν κρατάτε σφιχτά τον μοχλό του συμπλέκτη, τότε μεταδίδεται η ισχύς του κινητήρα στα μαχαίρια και αρχίζουν να περιστρέφονται προς τα πίσω. (Δες Εικ.14)



Εικόνα 14



Εικόνα 15

● Όταν αφήνετε τον μοχλό του συμπλέκτη, τότε ο συμπλέκτης αποσυμπλέκεται και η ισχύς του κινητήρα δεν μπορεί να μεταδοθεί στα μαχαίρια και θα σταματήσουν να περιστρέφονται. (Δες Εικ. 15)

Σημείωση: Όταν χρησιμοποιείτε την όπισθεν, θα πρέπει να είστε ιδιαίτερα προσεκτικοί για την ασφάλεια. Μη σωστή ρύθμιση της ντίζας του συμπλέκτη, θα επηρεάσει την κανονική λειτουργία του μηχανήματος.

7. Ρύθμιση του εμπρόσθιου τροχού

- 1) Ρυθμίστε τον τροχό όπως φαίνεται στην Εικόνα 15, όταν θέλετε να μετακινήσετε το μηχάνημα.
- 2) Ρυθμίστε τον τροχό όπως φαίνεται στην Εικόνα 16, όταν θέλετε να εργαστείτε στο έδαφος.



Εικόνα 15



Εικόνα 16

Κεφάλαιο V Λειτουργία

i. Εκκίνηση

Προειδοποίηση! Προτού εκκινήσετε τον κινητήρα, ο μοχλός ταχύτητας θα πρέπει να είναι στην χαμηλή θέση και ο μοχλός του συμπλέκτη απελευθερωμένος.

1. Τοποθετήστε την βαλβίδα καυσίμου στη θέση ON (ανοικτή)

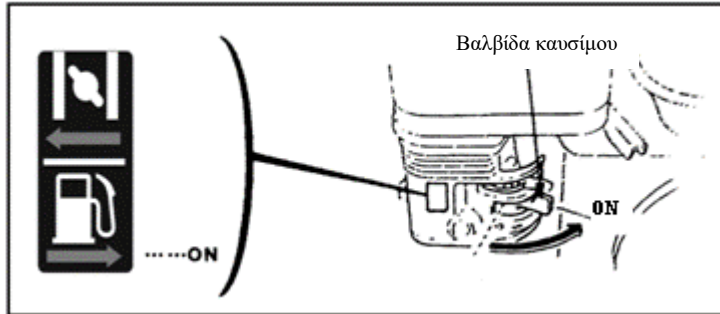

2. Τοποθετήστε τον μοχλό του τσοκ στη θέση CLOSE.

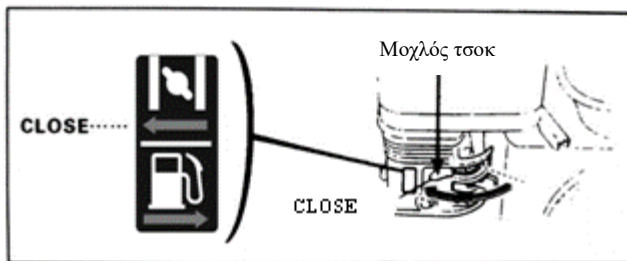

3. Γυρίστε τον μοχλό ρύθμισης της ταχύτητας, ελαφρώς προς τη θέση της υψηλής ταχύτητας

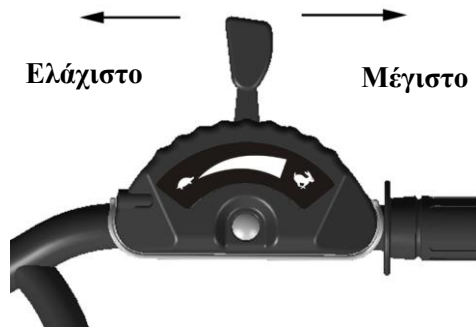

4. Τοποθετήστε τον διακόπτη του κινητήρα στη θέση ON (ανοιχτό).



Ελαφρώς, τραβήξτε το σχοινί εκκίνησης μέχρι να νιώσετε αντίσταση και έπειτα τραβήξτε γρήγορα και με μεγάλη δύναμη.

Σημείωση! Ποτέ μην απελευθερώνετε το σχοινί εκκίνησης απότομα, διότι υπάρχει κίνδυνος να προκληθεί ζημιά στον κινητήρα. Για το λόγο αυτό αφήστε να επιστρέψει σιγά στην αρχική.

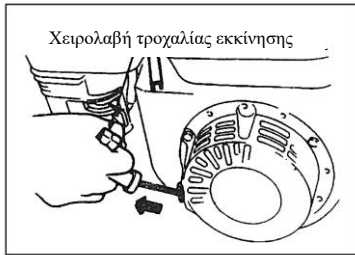

5. Αφού έχει προθερμανθεί ο κινητήρας, αργά γυρίστε το μοχλό του τσοκ στη θέση OPEN.

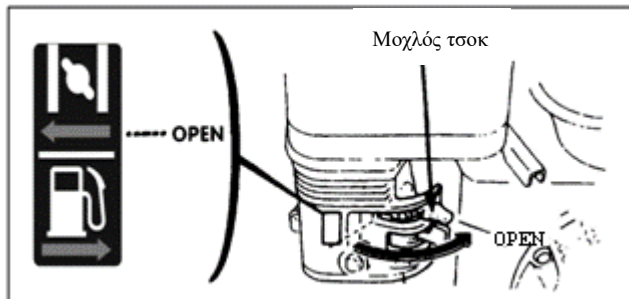

6. Χρησιμοποιήστε τον ρυθμιστή ταχύτητας ώστε να ρυθμίσετε την ταχύτητα στο επιθυμητό επίπεδο.

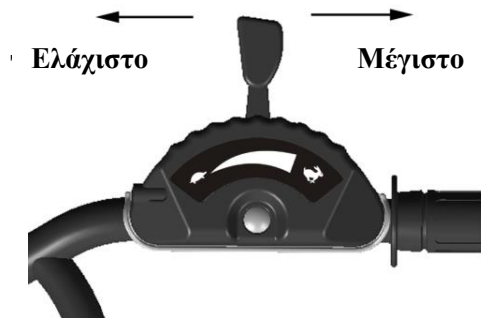

ii. Σταμάτημα του κινητήρα

- Όταν είναι ανάγκη, ο κινητήρας μπορεί να σταματήσει, γυρνώντας κατευθείαν τον διακόπτη του κινητήρα στη θέση OFF.
- Σε κανονικές συνθήκες, τα βήματα για τον τερματισμό λειτουργίας του κινητήρα είναι τα εξής:
 1. Τοποθετήστε τον μοχλό ρύθμισης της ταχύτητας στη θέση ελάχιστο.

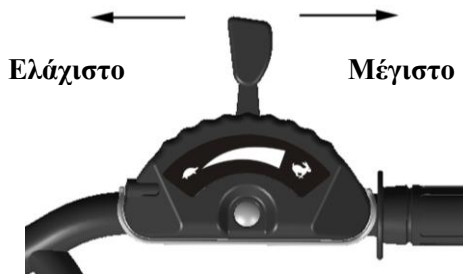

2. Γυρίστε τον διακόπτη του κινητήρα στη θέση OFF.

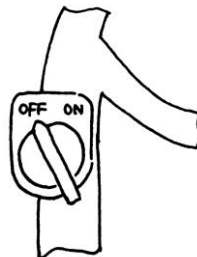

3. Γυρίστε την βαλβίδα καυσίμου στη θέση OFF (κλειστό).

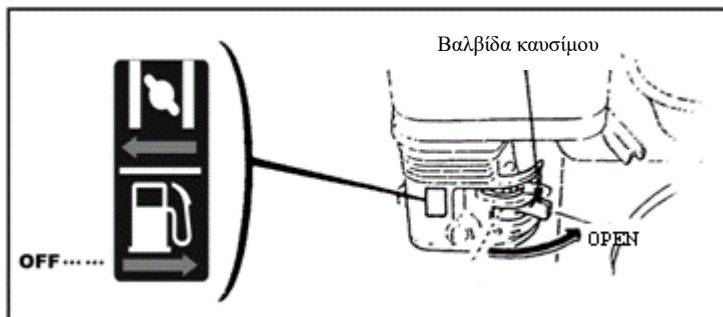

Κεφάλαιο VI Συντήρηση του κινητήρα

Προειδοποίηση!

- Σβήστε το κινητήρα πριν από οποιαδήποτε διαδικασία συντήρησης.
- Για την αποφυγή αναπάντεχης εκκίνησης του κινητήρα, τοποθετήστε τον διακόπτη του κινητήρα στη θέση OFF και αφαιρέστε το καλώδιο του μπουζί.
- Ο έλεγχος και η συντήρηση του μηχανήματος θα πρέπει να γίνεται από εξειδικευμένο τεχνικό, εκτός εάν ο χειριστής διαθέτει τις απαιτούμενες γνώσεις και τα εργαλεία για την επισκευή του κινητήρα.

Σημείωση:

- Εάν θέλετε να διατηρήσετε το μηχανήμα σε καλή κατάσταση, θα πρέπει να κάνετε συχνούς ελέγχους και ρυθμίσεις. Η τακτική συντήρηση εξασφαλίζει τη μεγάλη διάρκεια ζωής του μηχανήματος. Στον ακόλουθο πίνακα, περιγράφονται τα απαιτούμενα χρονικά διαστήματα συντήρησης.

Περίοδοι συντήρησης ανά μήνα και ανά ώρες εργασίας, όποιο συμβαίνει πιο νωρίς		Κάθε μέρα	Μετά από 1 μήνα ή μετά από 20 ώρες	Κάθε περίοδο χρήσης ή 50 ώρες	Κάθε 6 μήνες ή 100 ώρες	Κάθε χρόνο ή 300 ώρες
Είδος						
Λάδι κινητήρα	Ελέγξτε το επίπεδο λαδιού	●				
	Αλλάξτε το λάδι		●		●	
Λιπαντικό στο κιβώτιο ταχυτήτων (σε μερικά μοντέλα)	Ελέγξτε το λιπαντικό	●				
	Συμπληρώστε λιπαντικό		●	●		
Φίλτρο αέρος	Έλεγχος	●				
	Καθαρισμός	●				
Μπουζί	Έλεγχος και καθαρισμός				●	
Σίτα εξάτμισης (προαιρετικό)	Καθαρισμός				●	
Δοχείο και φίλτρο καυσίμου	Καθαρισμός			●		

Βαλβίδα αέρος	Έλεγχος - Ρύθμιση					●
Σωληνάκι βενζίνης	Έλεγχος	Κάθε 2 χρόνια (εάν απαιτείται, αλλαγή)				●

Σημείωση!

1. Εάν το μηχάνημα πρόκειται να χρησιμοποιηθεί σε συνθήκες με σκόνη, η συχνότητα συντήρησης θα πρέπει να αυξηθεί.

2. Ο χειριστής δεν θα πρέπει να αποσυναρμολογεί τον κινητήρα, εκτός εάν διαθέτει τα κατάλληλα εργαλεία και γνώση. Η συντήρηση θα πρέπει να γίνεται από εξειδικευμένο τεχνικό.

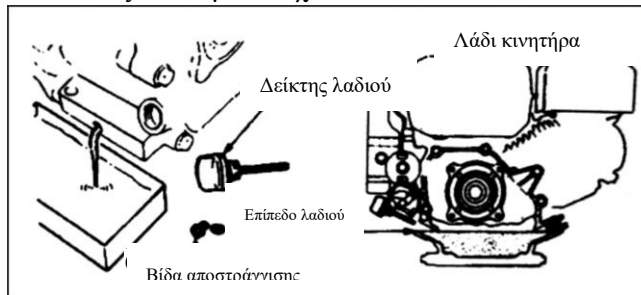

1. Αλλαγή λαδιού κινητήρα

Αποστραγγίστε το λάδι όταν ο κινητήρας είναι ζεστός ώστε να επιταχυνθεί η διαδικασία.

- ① Ξεβιδώστε τον δείκτη λαδιού και την βίδα αποστράγγισης
- ② Βιδώστε ξανά τη βίδα αποστράγγισης και σφίξτε καλά

- ③ Τοποθετήστε στον κινητήρα το συνιστάμενο λάδι κινητήρα και ελέγξτε το επίπεδο.
- ④ Τοποθετήστε ξανά τον δείκτη λαδιού.

Η χωρητικότητα του λαδιού του κινητήρα θα πρέπει να είναι 0.6 L.

2. Συντήρηση του φίλτρου αέρα

Ένα βρώμικο φίλτρο αέρα, εμποδίζει την εισαγωγή αέρα στο καρμπυρατέρ. Για την αποφυγή προβλημάτων στο καρμπυρατέρ, το φίλτρο αέρα θα πρέπει να συντηρείται συχνά. Εάν κινητήρας πρόκειται να εργαστεί σε συνθήκες με σκόνη, η συχνότητα συντήρησης θα πρέπει να αυξηθεί.

Προειδοποίηση! Ποτέ μην χρησιμοποιείτε βενζίνη ή καθαριστικό με σημείο χαμηλής καύσης, για να καθαρίσετε το φίλτρο αέρος διότι θα φθαρεί.

Σημείωση! Ποτέ μην προσπαθήσετε να θέσετε σε λειτουργία τον κινητήρα χωρίς το φίλτρο αέρα, διότι θα προκληθεί φθορά στον κινητήρα.

- ① Ξεβιδώστε την πεταλούδα, αφαιρέστε το καπάκι του φίλτρου και στη συνέχεια το φίλτρο.
- ② Χρησιμοποιήστε μη αναφλέξιμο υγρό για να καθαρίσετε το και αφήστε το να στεγνώσει.
- ③ Εμβαπτίστε το φίλτρο με λάδι κινητήρα και στύψτε το.
- ④ Τοποθετήστε το φίλτρο και το καπάκι του φίλτρου



φίλτρο

3. Συντήρηση του μπουζί

Σημείωση! Ποτέ μην χρησιμοποιείτε μπουζί με λανθασμένο διάκενο. Για να διασφαλίσετε τη σωστή λειτουργία του κινητήρα, το μπουζί θα πρέπει να έχει το σωστό διάκενο.

- ① Χρησιμοποιήστε το ειδικό εργαλείο για να αφαιρέσετε το μπουζί.

Ειδικό εργαλείο αφαίρεσης του μπουζί

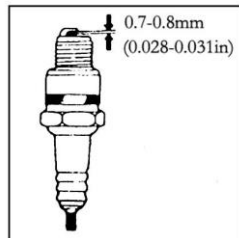
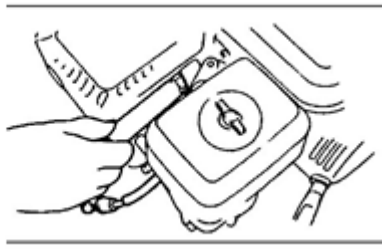

Προειδοποίηση! Μόλις σταματήσει τη λειτουργία ο κινητήρας, η εξάτμιση θα είναι πολύ ζεστή. Μην αγγίζετε την εξάτμιση για αποφύγετε την πιθανότητα εγκαύματος.

- ② Ελέγξτε το μπουζί. Εάν υπάρχει φθορά ή η μόνωση έχει καταστραφεί, αντικαταστήστε το. Εάν χρειάζεται καθαρίσμα, χρησιμοποιήστε μία συρματόβουρτσα.

- ③ Χρησιμοποιήστε το ειδικό εργαλείο για να μετρήσετε το διάκενο. Η σωστή απόσταση είναι 0.70 με

0.80mm.

④ Ελέγξτε την ροδέλα του μπουζί. Για να αποφευχθεί τυχόν ζημιά στο σπείρωμα, αρχικά βιδώστε το μπουζί με το χέρι.

⑤ Αφού βιδώσετε το μπουζί, χρησιμοποιήστε το μπουζόκλειδο για να το σφίξετε.

Σημείωση! Εάν το μπουζί είναι καινούριο, σφίξτε το $\frac{1}{2}$ στροφή παραπάνω, αφού έχετε πιέσει πρώτα την ροδέλα τελείως κάτω.

Εάν το μπουζί είναι χρησιμοποιημένο, σφίξτε το $1 / 8 - 1 / 4$ στροφή, αφού έχετε πιέσει πρώτα την ροδέλα τελείως κάτω.

Το μπουζί θα πρέπει να είναι καλά βιδωμένο, αλλιώς θα υπερθερμανθεί ή θα προκληθεί ζημιά στον κινητήρα.

Προειδοποίηση! Μόλις σταματήσει τη λειτουργία ο κινητήρας, η εξάτμιση θα είναι πολύ ζεστή. Μην εκτελείτε εργασίες στον κινητήρα, προτού κρύνει.

Σημείωση! Η σίτα προστασίας από σπινθήρες, θα πρέπει να συντηρείται κάθε 100 ώρες ώστε να διασφαλιστεί η σωστή λειτουργία.

① Ξεβιδώστε τις δύο βίδες 4mm που συγκρατούν τον ανακλαστήρα αερίων (εφόσον υπάρχει) και αφαιρέστε τον.

② Ξεβιδώστε τις τέσσερις βίδες των 5 mm του προφυλακτήρα της εξάτμισης και αφαιρέστε τον.

③ Ξεβιδώστε τις βίδες 4 mm από την σίτα προστασίας και αφαιρέστε την από την εξάτμιση.

④ Χρησιμοποιήστε μία βούρτσα για να αφαιρέσετε τα υπολείμματα που έχουν συσσωρευτεί στη σίτα.

Σημείωση! Σε περίπτωση που υπάρχει ράγισμα ή οποιαδήποτε ζημιά στη σίτα προστασίας, θα πρέπει να την αντικαταστήσετε.

5. Ρύθμιση του ρελαντί στο καρμπυρατέρ

① Εκκινήστε τον κινητήρα και περιμένετε μέχρι να έρθει στην κανονική θερμοκρασία.

② Όταν ο κινητήρας είναι σε λειτουργία χωρίς φορτίο ρυθμίστε την βίδα της βαλβίδας γκαζιού στις σωστές στροφές του ρελαντί.

Στροφές στο ρελαντί: $1800 \pm 150 \text{rpm}$



Κεφάλαιο VII Συντήρηση του σκαπτικού

Λόγω της χρήσης, της τριβής και της αλλαγής του φορτίου, οι βίδες του σκαπτικού μπορεί να χαλαρώσουν καθώς και να φθαρούν κάποια εξαρτήματα, προκαλώντας μείωση της ισχύος του κινητήρα, μεγαλύτερη κατανάλωση καυσίμου και άλλα στοιχεία που μπορεί να επηρεάσουν τη λειτουργία του σκαπτικού. Για να μειωθεί η πιθανότητα να συμβούν οι παραπάνω συνθήκες, είναι απαραίτητο να τηρείτε το πρόγραμμα συντήρησης του μηχανήματος ώστε να αυξηθεί η διάρκεια ζωής.

i. Λειτουργία:

1. Παρακαλείσθε να απευθυνθείτε στο εγχειρίδιο χρήσης για τις πληροφορίες λειτουργίας του βενζινοκινητήρα.

2. Ένα καινούριο σκαπτικό, θα πρέπει να λειτουργήσει για περίπου 1 ώρα χωρίς φορτίο και στη συνέχεια για ακόμη εννιά ώρες χωρίς να το πιέζετε. Έπειτα, το μηχάνημα είναι έτοιμο για χρήση.

ii. Τεχνική συντήρηση του σκαπτικού

1. Συντήρηση με κάθε χρήση (πριν και μετά από την χρήση)

① Ακούστε και παρατηρήστε το μηχάνημα, ώστε να ελέγξετε για τυχόν ασυνήθιστο ήχο, υπερθέρμανση, χαλαρές βίδες κ.λ.π.

② Ελέγξτε εάν υπάρχει διαρροή λαδιού από τον κινητήρα.

③ Ελέγξτε εάν το επίπεδο λαδιού είναι ανάμεσα στα επιτρεπτά όρια, που βρίσκονται στον δείκτη λαδιού.

④ Ανά τακτά διαστήματα, αφαιρέστε το χώμα, τη λάσπη, τα χόρτα και λεκέδες λαδιού από το μηχάνημα και τα εξαρτήματά του.

⑤ Καταγράφετε τις ώρες εργασίας.

2. Πρώτο επίπεδο συντήρησης (κάθε 150 ώρες εργασίας)

① Διεξάγετε όλα τα είδη συντήρησης που βρίσκονται σε αυτές τις ώρες.

② Καθαρίστε το κιβώτιο ταχυτήτων και αλλάξτε το λιπαντικό.

3. Δεύτερο επίπεδο συντήρησης (κάθε 800 ώρες εργασίας)

① Διεξάγετε όλα τα είδη εργασιών για τις 150 ώρες εργασίας.

② Ελέγξτε τα γρανάζια και τα ρουλεμάν εάν έχουν φθαρεί. Εν ναι, τότε αντικαταστήστε τα.

③ Εάν κάποιο μέρος ή εξάρτημα του μηχανήματος, όπως τα μαχαίρια ή βίδες, έχουν φθαρεί, τότε αντικαταστήστε τα.

4. Τεχνικός έλεγχος και επισκευή (κάθε 1500-2000 ώρες εργασίας)

① Το μηχάνημα θα πρέπει να αποσυναρμολογηθεί ολοκληρωτικά από εξουσιοδοτημένο τεχνικό, ώστε να καθαριστεί και να ελεγχθεί. Εάν κάποια από τα μέρη ή τα εξαρτήματα του μηχανήματος έχουν φθαρεί, θα πρέπει να επισκευαστούν ή να αντικατασταθούν

5. Η συντήρηση του κινητήρα θα πρέπει να γίνεται βάσει του εγχειριδίου χρήσεως.

Πίνακας συντήρησης σκαπτικού (στην εργασία που έχει το σύμβολο √ θα πρέπει να γίνει συντήρηση)

Διάστημα εργασίας Περιγραφή εργασίας	Κάθε μέρα	Μετά από 8 ώρες εργασίας σε μεσαίο φορτίο	Μετά από 1 μήνα ή μετά από 20 ώρες	Μετά από 3 μήνες ή μετά από 150 ώρες	Κάθε χρόνο ή 1.000 ώρες	Κάθε 2 χρόνια ή 2.000 ώρες
Ελέγξτε και σφίξτε τις βίδες και τα παξιμάδια	√					
Ελέγξτε και προσθέστε λάδι κινητήρα	√					
Καθαρίστε και αλλάξτε το λάδι του κινητήρα		(Πρώτη φορά)	(Δεύτερη φορά)	√(Τρίτη φορά και εν συνεχεία)		
Ελέγξτε εάν υπάρχει διαρροή καυσίμου	√					

Καθαρίστε από χόμα, λάσπη, χόρτα και λάδι	✓					
Επιλύστε κάποιο πρόβλημα	✓					
Ρυθμίστε τα μέρη	✓					
Τεντώστε τον μιάντα	✓					
Γρανάζια και ρουλεμάν					✓	

iii. Μακροπρόθεσμη αποθήκευση του μηχανήματος

Εάν θα πρέπει να αποθηκεύσετε το μηχάνημα για μεγάλο χρονικό διάστημα, θα πρέπει να ακολουθήσετε τα κάτωθι, έτσι ώστε να προστατέψετε το μηχάνημα από την σκουριά και την διάβρωση

1. Στεγανοποιήστε και αποθηκεύστε τον κινητήρα όπως αναγράφεται στο εγχειρίδιο χρήσης του κινητήρα.
2. Καθαρίστε τη σκόνη και τη λάσπη από την επιφάνεια του μηχανήματος.
3. Αποστραγγίστε το λιπαντικό από το κιβώτιο ταχυτήτων και τοποθετήστε νέο λιπαντικό.
4. Απλώστε αντιδιαβρωτικό λάδι, στα άβαφα μέρη του μηχανήματος .
5. Αποθηκεύστε το μηχάνημα σε έναν καλά αεριζόμενο και χωρίς υγρασία εσωτερικό χώρο
6. Κρατήστε τα εργαλεία και το εγχειρίδιο χρήσης του μηχανήματος για μελλοντική χρήση.

Κεφάλαιο VIII Επίλυση προβλημάτων

Εάν ο κινητήρας δεν εκκινεί ,ελέγξτε τα κάτωθι :

1. Εάν ο διακόπτης του κινητήρα είναι στη θέση ON.
2. Εάν υπάρχει αρκετό λιπαντικό στο μηχανήμα,
3. Εάν η βαλβίδα καυσίμου είναι στη θέση ON,
4. Εάν υπάρχει καύσιμο στο ντεπόζιτο καυσίμου,

5. Εάν το καύσιμο μπορεί να περάσει στο καρμπυρατέρ. Για να το ελέγξει αυτό ο χρήστης, μπορεί να χαλαρώσει τη βίδα αποστράγγισης και να τοποθετήσει τη βαλβίδα καυσίμου στη θέση ON.

Προειδοποίηση! Εάν κάποιο σημείο έχει πιτσιλιστεί με καύσιμο, καθαρίστε το και αφήστε το να στεγνώσει, προτού αλλάξετε το μπουζί ή εκκινήσετε τον κινητήρα, διότι μπορεί να προκληθεί φωτιά.



6. Εάν το μπουζί δεν δίνει σπινθήρα.

a. Αφαιρέστε το καλώδιο του μπουζί, και στη συνέχει το μπουζί

b. Τοποθετήστε το καλώδιο του μπουζί, πάνω στο μπουζί.

c. Τοποθετήστε την μεταλλική επιφάνεια του μπουζί πάνω στην κεφαλή του κυλίνδρου του κινητήρα.

Ελαφρώς τραβήξτε την τροχαλία εκκίνησης για να δείτε εάν βγάζει το μπουζί σπινθήρα. Εάν ναι, τοποθετήστε ξανά το μπουζί και εκκινήστε τον κινητήρα.

7. Εάν ο κινητήρας, δεν μπορεί ακόμη να εκκινήσει, παρακαλείσθε να απευθυνθείτε σε έναν εξουσιοδοτημένο συνεργάτη.